

Banco bar refrigerato da rivestire con lavello e miscelatore 3 sportelli - Motore esterno incluso - cm. 150x67x113h

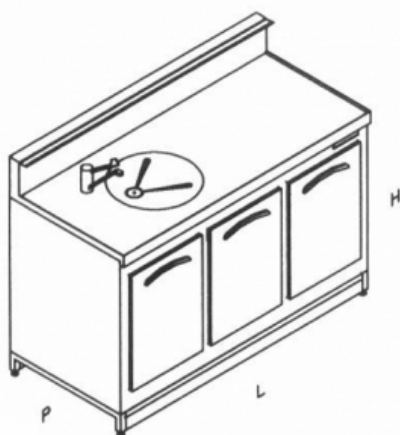

Numero di riferimento: **DN2991**

N° 3 sportelli

Struttura portante in tubolare d'acciaio verniciato con polveri epossidiche a forno , con elementi di irrigidimento e piedini regolabili.

Piano lavello in acciaio inox AISI 304 18/10 finitura Scotchbrite.

N° 1 lavello diametro cm. 42 con miscelatore a gomito

Cella isolata monoblocco con poliuretano ecologico densità 40 Kg/m³ , con pareti e fondo in acciaio inox AISI 304 18/10 finitura lucida con angoli raggiati.

Griglia in filo plastificata per ogni vano.

Fiancate laterali esterne in lamiera plastificata.

Refrigerazione statica con gruppo compressore ermetico remoto compreso nel prezzo (per posizionamento fino a 10 metri) , sbrinamento automatico , pannello comandi elettronico inserito nella struttura posteriore lato operatore.

Temperatura d'esercizio della cella +3° / +8 °C

Dimensioni cm. 150x67x113h